

# INDEX

## **SCHERMI MOTORIZZATI p. 2**

Ellipse  
Major

## **SCHERMI MOTORIZZATI DESIGN p. 3**

Tiziano

## **SCHERMI MOTORIZZATI DA CONTROSOFFITTO p. 4**

Giotto  
Raffaello

## **GRANDI SCHERMI MOTORIZZATI p. 5-6**

Open Roll  
Major Pro-C  
Major Pro-C Tensioned  
Cine Pro

## **SCHERMI MOTORIZZATI DAL BASSO p. 7**

DaVinci Ascender

## **SCHERMI A CORNICE p. 8-9**

Flat Elastic  
Modigliani  
Canaletto Elastic  
Canaletto Wrap Around

## **SCHERMI A CORNICE DESIGN p. 10**

Leonardo FR14  
Leonardo FR37

## **GRANDI SCHERMI A CORNICE p. 11**

Flatmax  
FlatMax Wrap around

## **GRANDI SCHERMI CURVI p. 12**

Arc Wrap Around

## **SCHERMI A CORNICE AUTOPORTANTI p. 13**

FlexFix

## **ELEVATORI MOTORIZZATI PER PROIETTORI p. 14**

Modelli SI  
Modelli SI-H L  
Modelli SI-H XL

## **SCREEN WINCH SYSTEMS p. 15**

Per Ellipse  
Per Major  
Per Major Pro-C

## **ACCESSORI p. 16**

## **GRANDI TELE OCCHIELLATE p. 17**

## **SUPERFICI DI PROIEZIONE p. 17**



ITALIAN  
Design

da 160 cm. a 450 cm.



## PROFESSIONAL

Schermo motorizzato totalmente bianco con contrappeso inferiore bianco, alto standard qualitativo, sistema di avvolgimento silenzioso e versatilità di utilizzo in diverse tipologie di proiezione.

da 160 cm. a 450 cm.



## HOME CINEMA

Schermo motorizzato con bordi neri laterali, abbassamento superiore nero e contrappeso inferiore nero dedicato sia ad uso Home Theatre che AV Professional.

da 160 cm. a 400 cm.



## TENSIONED

Schermo motorizzato con bordi laterali neri tensionati, abbassamento superiore nero e contrappeso inferiore nero. Questo modello è l'ideale per ottenere un'immagine perfetta. E' dedicato sia ad applicazioni Home Theatre che AV Professional.

## ELLIPSE

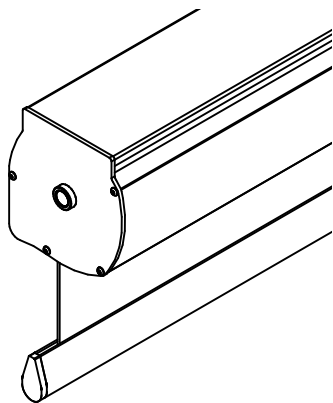

## MAJOR

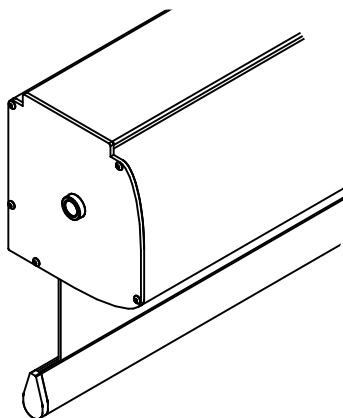

Scopri di più  
sul prodotto



- **ELLIPSE** da 160 cm. a 300 cm. di base
- **MAJOR** da 300 cm. a 450 cm. di base
- Disponibile in tutti i formati video
- Ampia gamma di superfici di proiezione (proiezione frontale, ALR, acustiche e per retroproiezione) - certificate ignifughe
- Facile installazione, cassonetto in alluminio verniciato con polveri epossidiche bianche (RAL 9010)
- **Colori personalizzabili** su cassonetto e contrappeso (*optional*)
- **Misure, bordi neri e abbassamento nero customizzabili** (*optional*)

## TARGET MARKETS



HOME  
CINEMA



ENTERTAINMENT



MUSEUMS



EDUCATIONAL



CORPORATE



HOSPITALITY



PLACES OF  
WORSHIP



SPECIAL  
PROJECTS



LEISURE



RETAIL

da 160 cm. a 400 cm.

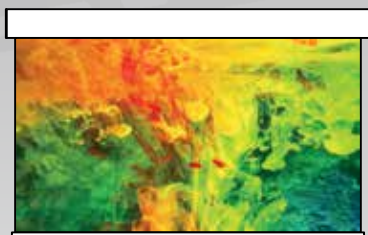

## PROFESSIONAL

Schermo motorizzato dal design accattivante ed esclusivo completamente bianco con contrappeso bianco e alto standard qualitativo dotato di motore estremamente silenzioso e adatto ad una vasta tipologia di ambiti applicativi.

da 160 cm. a 400 cm.



## HOME CINEMA

Schermo motorizzato dal design accattivante ed esclusivo con bordi neri laterali, abbassamento superiore nero e contrappeso inferiore nero dedicato ad installazioni high-end sia in ambienti Home Theatre che AV Professional.

da 160 cm. a 400 cm.



## TENSIONED

Schermo motorizzato raffinato dal design italiano con bordi laterali neri tensionati, abbassamento superiore nero e contrappeso inferiore nero. Il meccanismo di tensionatura assicura a questo modello top di gamma una perfetta planarità alla superficie di proiezione.

## TIZIANO

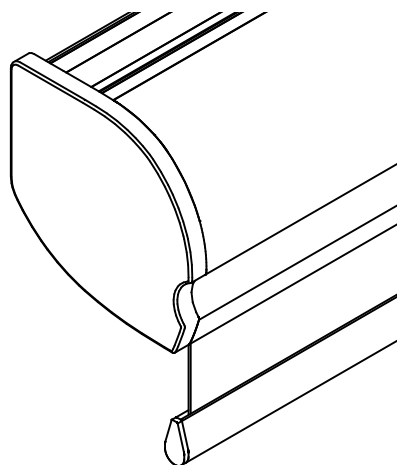

Scopri di più  
sul prodotto



- Disponibile in tutti i formati video
- Ampia gamma di superfici di proiezione (proiezione frontale, ALR, acustiche e per retroproiezione) - certificate ignifughe
- Facile installazione, cassonetto e fianchi in alluminio verniciato con polveri epossidiche bianche (RAL 9016)
- Staffe per montaggio a parete invisibili e cavo di alimentazione nascosto
- Dotato di motore estremamente silenzioso
- **Caduta frontale** del telo
- Tiziano Tensioned disponibile con **EXTRA TOP DROP NERO MOLTO ESTESO** (optional)
- **Colori personalizzabili** su cassonetto e contrappeso (optional)
- **Misure, bordi neri e abbassamento nero customizzabili** (optional)

## TARGET MARKETS



HOME  
CINEMA



ENTERTAINMENT



MUSEUMS



EDUCATIONAL



CORPORATE



HOSPITALITY



PLACES OF  
WORSHIP



SPECIAL  
PROJECTS



LEISURE



RETAIL

# SCHERMI MOTORIZZATI DA CONTROSOFFITTO

## GIOTTO RAFFAELLO

Giotto da 160 cm. a 450 cm.  
Raffaello da 160 cm. a 400 cm.

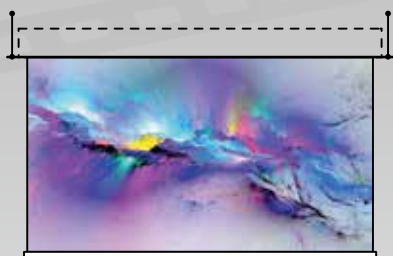

### PROFESSIONAL

Giotto e Raffaello sono un'elegante soluzione motorizzata per incassare perfettamente lo schermo a controsoffitto. Il Raffaello si differenzia dal Giotto in quanto, grazie allo sportello motorizzato integrato, assicura che non vi siano aperture visibili nell'ambiente.

Giotto da 160 cm. a 450 cm.  
Raffaello da 160 cm. a 400 cm.



### HOME CINEMA

Giotto e Raffaello sono entrambi schermi motorizzati da incasso a controsoffitto dal design italiano con bordi neri laterali, abbassamento superiore nero e contrappeso inferiore nero ideali per installazioni di alta gamma sia in ambiti Home Theatre che AV Professional.

Giotto da 160 cm. a 400 cm.  
Raffaello da 160 cm. a 350 cm.



### TENSIONED

Giotto e Raffaello sono schermi motorizzati da incasso a controsoffitto dal design italiano con bordi laterali neri tensionati, abbassamento superiore nero e contrappeso inferiore nero. Il sistema di tensionamento assicura una perfetta planarità alla tela di proiezione.

### GIOTTO

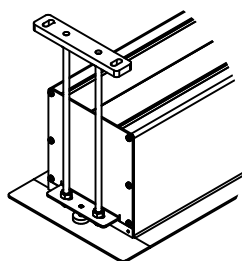

### RAFFAELLO

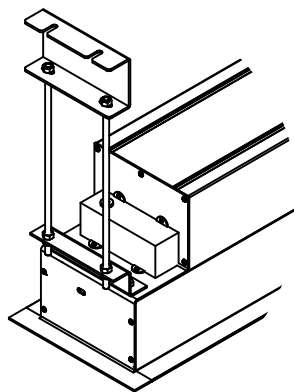

Scopri di più  
sul prodotto



- Lo schermo **GIOTTO** è il modello da incasso in cui è visibile la sottile apertura che permette la discesa del telo
- Il modello **RAFFAELLO** offre una soluzione elegante con l'**esclusivo sportello motorizzato** che **permette la chiusura completa** all'interno del cassonetto quando lo schermo è chiuso
- Disponibile in tutti i formati video
- Ampia gamma di superfici di proiezione (proiezione frontale, ALR, acustiche e per retroproiezione) - certificate ignifughe
- Cassonetto in alluminio verniciato con polveri epossidiche bianche (RAL 9010)
- **Facile sostituzione del tubo di avvolgimento** che garantisce la possibilità di installare il tubo con il telo una volta che l'installazione è conclusa.
- Giotto e Raffaello Tensioned sono disponibili anche con **EXTRA DROP NERI SUPERIORI MOLTO ESTESI** (optional)
- **Colori personalizzabili** su cassonetto e contrappeso (optional)
- **Misure, bordi neri e abbassamento nero customizzabili** (optional)

### TARGET MARKETS



HOME  
CINEMA



ENTERTAINMENT



MUSEUMS



EDUCATIONAL



CORPORATE



HOSPITALITY



PLACES OF  
WORSHIP



SPECIAL  
PROJECTS



LEISURE



RETAIL

# GRANDI SCHERMI MOTORIZZATI

# OPEN ROLL MAJOR PRO-C MAJOR PRO-C TENSIONED

da 500 cm. a 700 cm.

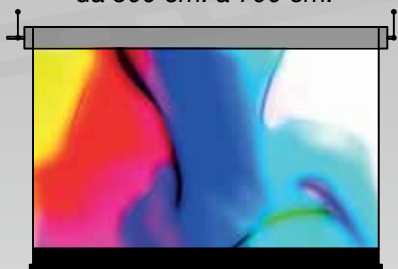

## OPEN ROLL

Schermo motorizzato di grandi dimensioni senza cassonetto, ideale per ambienti particolarmente capienti come auditorium, sale da concerto, sale conferenza dove si abbia la necessità di proiezioni di ampie dimensioni.

da 500 cm. a 700 cm.

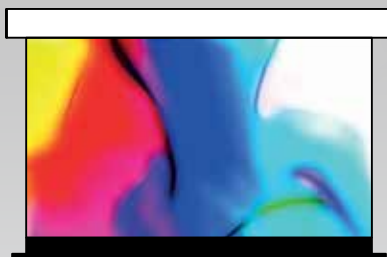

## MAJOR PRO-C

Schermo motorizzato di grandi dimensioni con cassonetto, concepito per realizzare proiezioni in ambienti ampi come università, sale convegni, sale polifunzionali.

da 450 cm. a 650 cm.

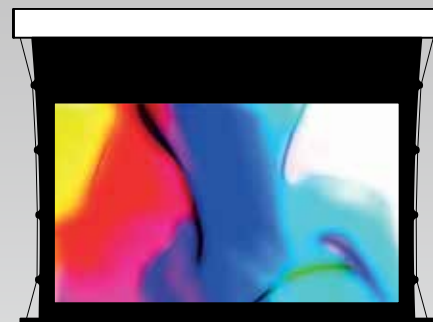

## MAJOR PRO-C TENSIONED

Schermo motorizzato di grandi dimensioni con cassonetto, dotato di bordi laterali neri tensionati, abbassamento superiore nero e contrappeso inferiore nero, soluzione ideale per la perfetta riuscita di proiezioni in grandi eventi.

## OPEN ROLL

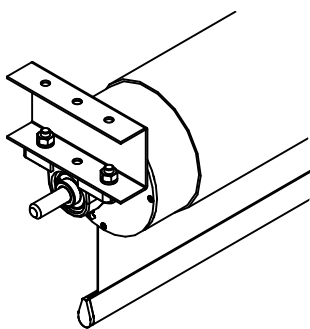

## MAJOR PRO-C MAJOR PRO-C TENSIONED

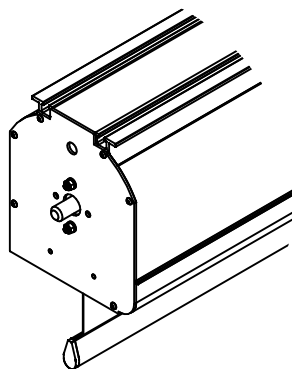

Scopri di più  
sul prodotto



- **OPEN ROLL** da 500 cm. a 700 cm. di base - meccanismo a vista senza cassonetto
- **MAJOR PRO-C** da 500 cm. a 700 cm. di base - con cassonetto
- **MAJOR PRO-C TENSIONED** da 450 cm. a 650 cm. di base - versione tensionata con cassonetto
- Disponibile in tutti i formati video
- Ampia gamma di superfici di proiezione (proiezione frontale, acustiche e per retroproiezione) - certificate ignifughe
- I modelli Major Pro-C sono forniti con cassonetto di alluminio verniciato con polveri epossidiche bianche (RAL 9010)
- Disponibile soluzione da incasso a controsoffitto (*optional*)
- **Colori personalizzabili** su cassonetto e contrappeso (*optional*)
- **Misure, bordi neri e abbassamento nero customizzabili** (*optional*)

## TARGET MARKETS



ENTERTAINMENT



MUSEUMS



EDUCATIONAL



CORPORATE



HOSPITALITY



PLACES OF  
WORSHIP



SPECIAL  
PROJECTS



LEISURE



RETAIL

TAILORED  
FOR YOU





da 800 cm. a 1200 cm.



### CINE PRO

Cine Pro è lo schermo motorizzato con **avvolgimento dal basso** disponibile fino a 12 mt. di base. E' la soluzione ideale per cinema, teatri, auditorium o grandi sale ove vi sia la necessità di alternare proiezioni a rappresentazioni teatrali.

### CINE PRO

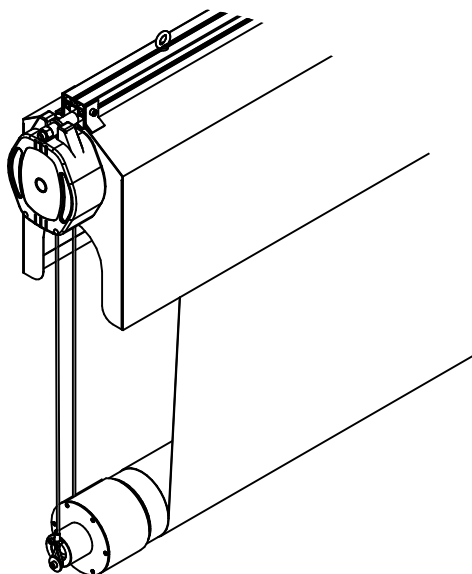

Scopri di più  
sul prodotto



- Schermo elettrico **CON AVVOLGIMENTO DAL BASSO** da 8 mt. a 12 mt. di base, meccanica che garantisce la perfetta planarità del telo
- Disponibile nei formati video 16:10, 16:9 e 21:9
- Ampia gamma di superfici di proiezione (proiezione frontale, acustiche e per retroproiezione) – certificate ignifughe
- Discesa estremamente sicura del tubo grazie ai cavi di acciaio laterali e al nuovo **MECCANISMO** addizionale di **SICUREZZA** che **ferma il motore qualora un ostacolo venga colpito** durante la discesa del telo.
- Equipaggiato con **SISTEMA DI SICUREZZA** che evita cadute accidentali del tubo di avvolgimento nel caso di rottura del motore, dei cavi di acciaio o della tela
- **Misure, bordi neri e abbassamento nero customizzabili (optional)**

### TARGET MARKETS



ENTERTAINMENT



MUSEUMS



EDUCATIONAL



CORPORATE



HOSPITALITY



PLACES OF  
WORSHIP



SPECIAL  
PROJECTS



LEISURE



RETAIL



## DAVINCI ASCENDER

DaVinci Ascender è lo schermo **tensionato motorizzato dal basso** di ScreenInt® che si solleva in modo fluido ed elegante dal pavimento, creando un'estetica raffinata e professionale per la tua proiezione. Può essere facilmente integrato anche all'interno di un mobile.

## DAVINCI ASCENDER

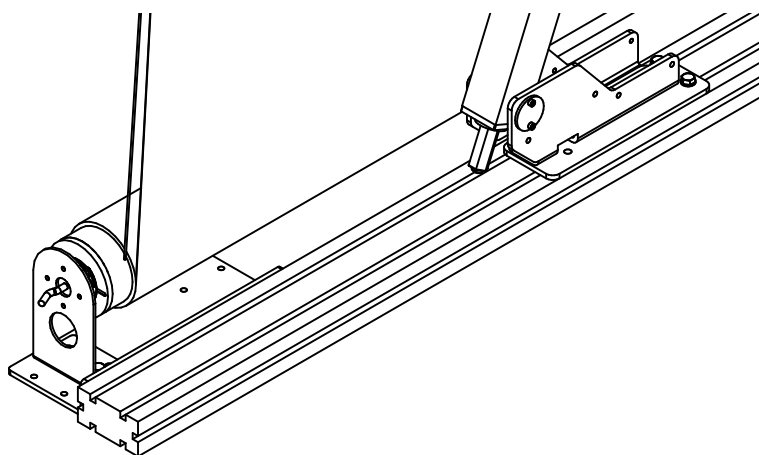

Scopri di più  
sul prodotto



- Schermo motorizzato **DAL BASSO** da 220 cm. a 400 cm. di base
- Disponibile nei formati video 16:10, 16:9 e 21:9
- Ampia gamma di superfici di proiezione (proiezione frontale, acustiche e ALR) - certificate ignifughe
- Bordi laterali con specifico sistema di tensionatura
- Sofisticato sistema a pantografo posteriore che assicura una fluida risalita dal basso ed una perfetta planarità della superficie di proiezione
- **Misure e bordo inferiore nero customizzabili (optional)**

## TARGET MARKETS



HOME  
CINEMA



ENTERTAINMENT



MUSEUMS



EDUCATIONAL



CORPORATE



HOSPITALITY



PLACES OF  
WORSHIP



SPECIAL  
PROJECTS



LEISURE



RETAIL

da 160 cm. a 400 cm.



**FLAT ELASTIC**

Schermo fisso con cornice professionale in alluminio di colore nero adatta ad essere installata in qualsiasi tipologia di ambiente.

da 160 cm. a 300 cm.



**MODIGLIANI**

Schermo fisso con cornice arrotondata dal design accurato, che assicura un aspetto elegante e rifinito all'installazione.

**MODIGLIANI VELVET**

Questo schermo è fornito con una cornice della stessa forma del Modigliani ma rivestita da una finitura in velluto che garantisce un tocco raffinato al prodotto.

**FLAT ELASTIC**

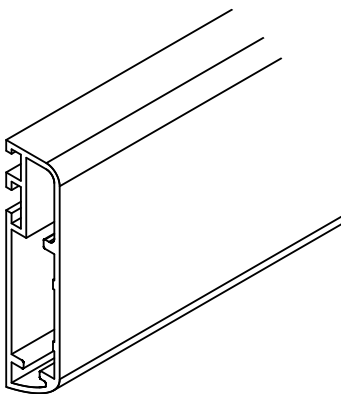

**MODIGLIANI  
MODIGLIANI VELVET**

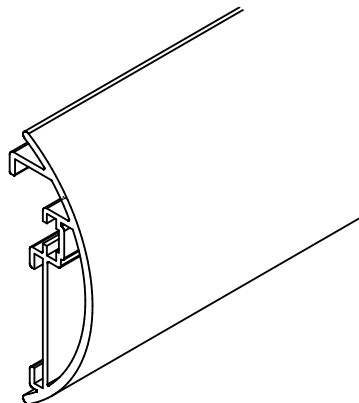

Scopri di più  
sul prodotto



- **FLAT ELASTIC ELASTIC** da 160 cm. a 400 cm. di base
- **MODIGLIANI** da 160 cm. a 300 cm. di base
- **MODIGLIANI VELVET** da 160 cm. a 300 cm. di base
- Disponibile in tutti i formati video
- Ampia gamma di superfici di proiezione (proiezione frontale, ALR, acustiche e per retroproiezione) - certificate ignifughe
- Flat Elastic e Modigliani: cornice in alluminio verniciata con polveri epossidiche di colore nero raggrinzato (RAL 9005)
- Modigliani Velvet: cornice in alluminio rivestita di velluto nero
- Sistema di ancoraggio della tela alla cornice semplice e veloce con aste ed elastici
- Per il **Flat Elastic**, disponibili **stativi rinforzati** per posizionamento a pavimento (*optional*)
- **Misure customizzabili** (*optional*)

**TARGET MARKETS**



HOME  
CINEMA



ENTERTAINMENT



MUSEUMS



EDUCATIONAL



CORPORATE



HOSPITALITY



PLACES OF  
WORSHIP



SPECIAL  
PROJECTS



LEISURE



RETAIL



da 160 cm. a 400 cm.



**CANALETTO ELASTIC**

Schermo con elegante cornice che unisce una innovativa combinazione di alluminio e finitura in velluto nero che funge da bordatura perimetrale dell'area visiva donando al prodotto una versatilità senza pari.

da 160 cm. a 400 cm.

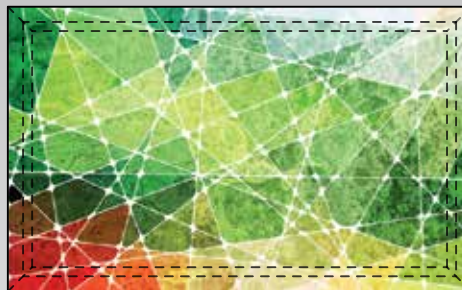

**CANALETTO WRAP AROUND**

Schermo a cornice totalmente bianco grazie alla superficie di proiezione che avvolge la cornice, rendendola invisibile e raggiungendo, così, un risultato perfetto nel rispetto dei più esigenti canoni architettonici.

**CANALETTO ELASTIC**

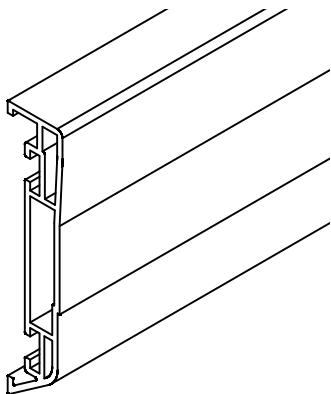

**CANALETTO WRAP AROUND**

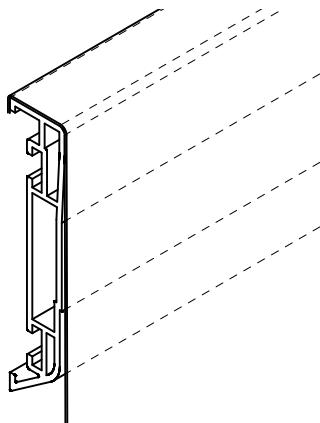

Scopri di più  
sul prodotto



- **CANALETTO ELASTIC** da 160 cm. a 400 cm. di base
- **CANALETTO WRAP AROUND** da 160 cm. a 400 cm. di base
- Disponibile in tutti i formati video
- Ampia gamma di superfici di proiezione (proiezione frontale, ALR, UST, acustiche e per retroproiezione) - certificate ignifughe
- Per il Canaletto Elastic cornice in alluminio verniciata con polveri epossidiche di colore nero raggrinzato (RAL 9005) e con finitura parziale in velluto che incornicia l'area visiva
- **Canaletto Elastic:** sistema di ancoraggio della tela alla cornice tramite aste ed elastici
- **Canaletto Wrap Around:** sistema di ancoraggio della tela alla cornice tramite Velcro
- Per il **Canaletto Elastic**, disponibili **stativi rinforzati** per posizionamento a pavimento (*optional*)
- **Misure customizzabili** (*optional*)

**TARGET MARKETS**



HOME CINEMA



ENTERTAINMENT



MUSEUMS



EDUCATIONAL



CORPORATE



HOSPITALITY



PLACES OF WORSHIP



SPECIAL PROJECTS



LEISURE



RETAIL

da 160 cm. a 400 cm.

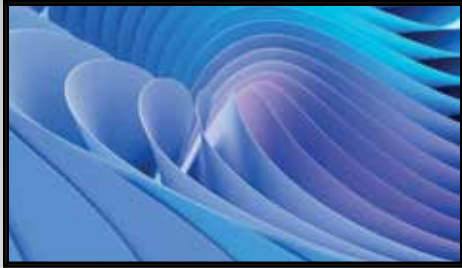

**LEONARDO FR14**

Schermo fisso di design con una cornice in velluto estremamente sottile adatta a soddisfare le esigenze più particolari in termini di design. Cornice di soli 14 mm.

da 160 cm. a 400 cm.



**LEONARDO FR37**

Innovativo schermo dotato di una sottile cornice in alluminio rivestita in velluto che dona al prodotto eleganza e raffinatezza senza pari. Cornice di soli 37 mm.

**LEONARDO FR 14**

**LEONARDO FR37**

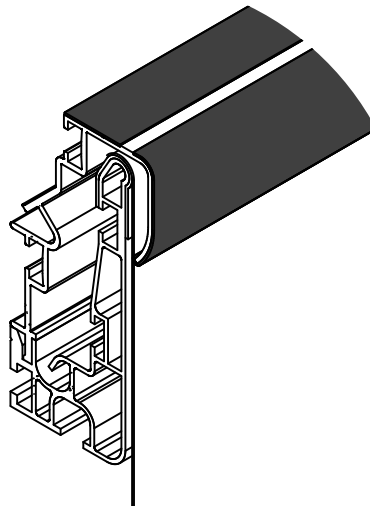
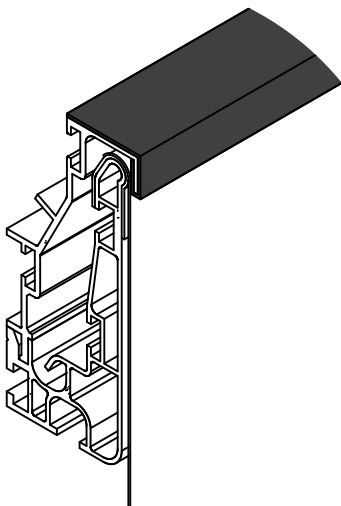

Scopri di più  
sul prodotto



- **LEONARDO FR14** da 160 cm. a 400 cm. di base
- **LEONARDO FR37** da 160 cm. a 400 cm. di base
- Disponibile in tutti i formati video
- Ampia gamma di superfici di proiezione (proiezione frontale, ALR, UST e acustiche) - certificate ignifughe
- Cornice in alluminio strutturata con bordo rivestito in velluto nero
- Sistema di ancoraggio della tela alla cornice semplice e veloce con aste ed elastici
- **Misure customizzabili (optional)**

**TARGET MARKETS**



HOME  
CINEMA



ENTERTAINMENT



MUSEUMS



EDUCATIONAL



CORPORATE



HOSPITALITY



PLACES OF  
WORSHIP



SPECIAL  
PROJECTS



LEISURE



RETAIL

da 500 cm. a 1500 cm.



## FLATMAX

Robusta cornice in alluminio adatta a grandi schermi per installazioni fisse.

da 500 cm. a 1500 cm.



## FLATMAX WRAP AROUND

Schermo fisso completamente bianco con tela per proiezione che sormonta la cornice Flatmax, adatto ad installazioni fisse in cui sia richiesta particolare attenzione all'estetica.

### FLATMAX

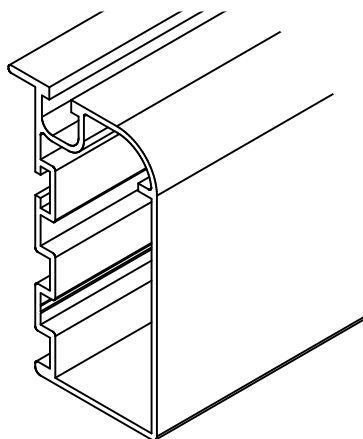

### FLATMAX WRAP AROUND

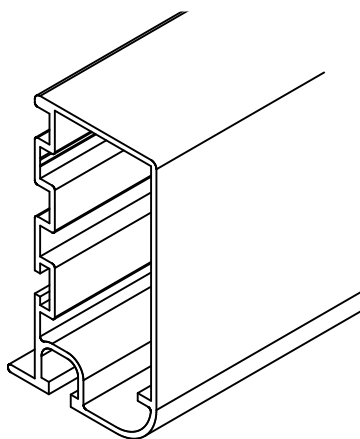

Scopri di più  
sul prodotto



- **FLATMAX** da 500 cm. a 1500 cm. di base
- **FLATMAX WRAP AROUND** da 500 cm. a 1500 cm. di base
- Disponibile in tutti i formati
- Ampia gamma di superfici di proiezione (proiezione frontale, acustiche e per retroproiezione) - certificate ignifughe
- Per il Flatmax cornice di alluminio verniciata con polveri epossidiche di colore nero raggrinzato (RAL 9005)
- Facile e veloce sistema di ancoraggio della tela alla cornice tramite aste ed elastici
- **Stativi rinforzati** per posizionamento a pavimento (*optional*)
- Barre di sostegno per appendimento a soffitto (*optional*)
- Staffe per ancoraggio ad americana (*optional*)
- **Misure customizzabili** (*optional*)

### TARGET MARKETS



ENTERTAINMENT



MUSEUMS



EDUCATIONAL



CORPORATE



HOSPITALITY



SIMULATORS



PLACES OF  
WORSHIP



SPECIAL  
PROJECTS



LEISURE



RETAIL



L'Arc Wrap Around è una struttura a cornice studiata per ottenere schermi con una curvatura fino ai 360°. E' una soluzione perfetta per applicazioni di grandi dimensioni quali parchi a tema, musei, virtual production, ambienti di simulazione aeronautica, militare, medicale o industriale.

### ARC WRAP AROUND

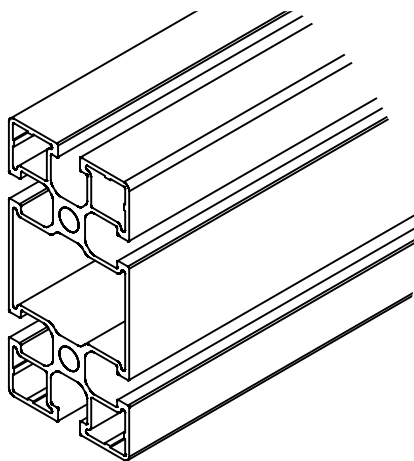

Scopri di più  
sul prodotto



- **ARC WRAP AROUND** da 300 cm. a 2500 cm. di base
- Raggio di curvatura minimo 300 cm.
- Schermo autoportante dotato di **stativi rinforzati** per posizionamento a pavimento
- Ampia gamma di superfici di proiezione (proiezione frontale, acustiche e per retroproiezione) - certificate ignifughe
- Robusta cornice in alluminio con tela per proiezione che sormonta la cornice stessa
- Facile e veloce sistema di ancoraggio della tela alla cornice tramite aste ed elastici
- **Misure customizzabili** (*optional*)
- **Raggio di curvatura personalizzabile** (*optional*)

### TARGET MARKETS



ENTERTAINMENT



MUSEUMS



EDUCATIONAL



CORPORATE



HOSPITALITY



SIMULATORS



PLACES OF  
WORSHIP



SPECIAL  
PROJECTS



LEISURE



RETAIL





Lo schermo FlexFix è uno schermo a cornice autoportante ideale per noleggi, grandi eventi, conventions, luoghi di culto in cui è necessario un sistema di montaggio semplice e rapido.

### FLEXFIX

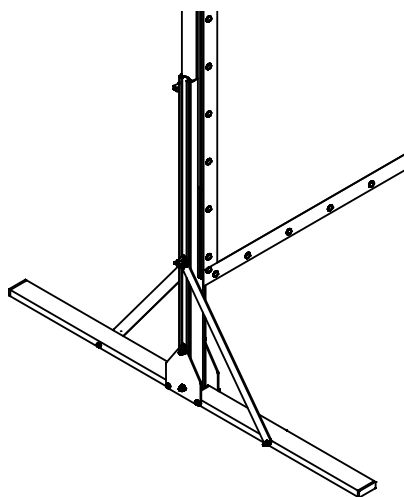
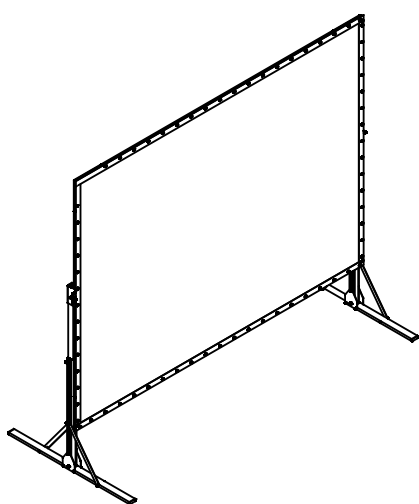

Scopri di più  
sul prodotto



- Da 250 cm. a 475 cm. di base
- Disponibile nei formati video 16:10 e 16:9
- Schermo autoportante fornito con stativi regolabili a "T" rovesciata e softbag per il trasporto
- Ampia gamma di superfici di proiezione **SENZA SALDATURA** (proiezione frontale e retroproiezione) - certificate ignifughe
- Robusta cornice in alluminio
- Facile e veloce sistema di ancoraggio della tela alla cornice tramite **bottoni automatici**
- Staffe per ancoraggio ad americana (*optional*)
- Trolley rigido in polietilene (*optional*)
- Trolley bag morbida, elegante e resistente (*optional*)

### TARGET MARKETS



ENTERTAINMENT



MUSEUMS



EDUCATIONAL



CORPORATE



HOSPITALITY



PLACES OF  
WORSHIP



SPECIAL  
PROJECTS



LEISURE



RETAIL

# ELEVATORI MOTORIZZATI PER VIDEOPROIETTORI

## Modelli SI Modelli SI-H L Modelli SI-H XL

### Modelli SI

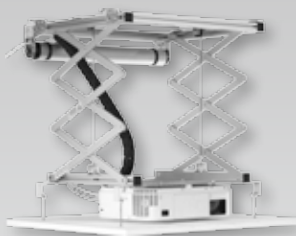

SI-30, SI-100, SI-200

Portata massima 15 kg.  
Diverse possibilità di escursione da  
48 cm. a 200 cm.

### Modelli SI-H L

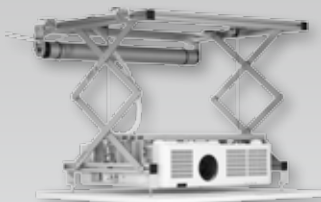

SI-H L 40 HC, SI-H L 50 HC  
SI-H L 100, SI-H L 200, SI-H L 300

Portata massima 30 kg.  
Diverse possibilità di escursione da  
54 cm. a 300 cm.

### Modelli SI-H XL



SI-H XL 300  
SI-H XL 500

Portata massima 95 kg.  
Diverse possibilità di escursione da  
60 cm. a 500 cm

### Modelli SI e SI-H L

- Dotati di **catena portacavo** professionale
- Forniti con **viti di sicurezza** che impediscono all'elevatore di estendersi in caso di guasto
- **Staffe laterali estendibili** con barre filettate che garantiscono un fissaggio agevole del pannello del controsoffitto
- **Sistema di fissaggio universale** che permette il montaggio della maggior parte dei proiettori
- Modelli specifici per **controsoffitti di altezza molto limitata di soli 14 cm.**
- Cornici porta pannello per ogni modello di elevatore (*optional*)
- Telecomando con ricevitore esterno (*optional*)
- Interfaccia a contatti puliti (*optional*)

### Modelli SI-H XL

- Elevatori heavy-duty equipaggiati con **catena porta cavo** professionale
- Dotati di **sistema di sicurezza** che previene da incidenti in caso di guasto
- **Motore con TRE fine corsa modificabili:** fine corsa in alto, fine corsa intermedio (modalità proiezione) e fine corsa in basso (modalità manutenzione)
- **Telecomando a radiofrequenza integrato** incluso
- **Sistema di fissaggio universale** che garantisce l'installazione della maggioranza dei videoproiettori di grandi dimensioni
- Inclusa la possibilità di controllo **con contatti puliti cablati**
- Cornice porta pannello disponibile per entrambi i modelli di elevatore (*optional*)

Scopri di più  
sul prodotto



### TARGET MARKETS



HOME  
CINEMA



ENTERTAINMENT



MUSEUMS



EDUCATIONAL



CORPORATE



HOSPITALITY



SIMULATORS



PLACES OF  
WORSHIP



SPECIAL  
PROJECTS



LEISURE



RETAIL

# SCREEN WINCH SYSTEMS

per ELLIPSE  
per MAJOR  
per MAJOR PRO-C

## PER ELLIPSE



Questo argano motorizzato è abbinabile a schermi elettrici fino a 300 cm. di base ed è dotato di telecomando a radiofrequenza integrato insieme alla possibilità di controllo tramite contatti puliti cablati.

## PER MAJOR



Argano per schermi motorizzati di dimensioni dai 300 cm. ai 450 cm. di base, fornito con telecomando a radiofrequenza integrato insieme alla possibilità di controllo tramite contatti puliti cablati.

## PER MAJOR PRO-C



Questo argano heavy-duty è stato sviluppato per sollevare schermi motorizzati di grandi dimensioni da 500 cm. a 700 cm. di base ed è caratterizzato da un doppio sistema di sicurezza.

Scopri di più  
sul prodotto



- Perfetta stabilità del cassonetto dello schermo quando esso è completamente aperto
- Su tutti i modelli: **estensione massima 700 cm.**
- Tutti i modelli vengono dotati di un sofisticato sistema di sicurezza
- Tutti i modelli sono forniti con un raccogli cavo atto a portare l'alimentazione allo schermo
- SCREEN WINCH SYSTEM per Ellipse e Major: **telecomando a radiofrequenza integrato** in dotazione e motore che include la possibilità di **controllo tramite contatti puliti cablati**
- SCREEN WINCH SYSTEM per Major Pro-C equipaggiato con un nuovo **MECCANISMO DI SICUREZZA** addizionale che **ferma automaticamente il motore** nel caso **un ostacolo venga urtato in fase di discesa dell'argano**

## TARGET MARKETS



TAILORED  
FOR YOU



## ACCESSORI ELETTRONICI



- 01- Telecomando con ricevitore esterno
- 02- Telecomando multicanale con doppio ricevitore esterno
- 03- Unità di controllo a chiave
- 04- Interfaccia a contatti puliti

- 05- Interfaccia RS485
- 06- Relé 12 Volt
- 07- Comando di gruppo per operatori motorizzati

## ACCESSORI MECCANICI

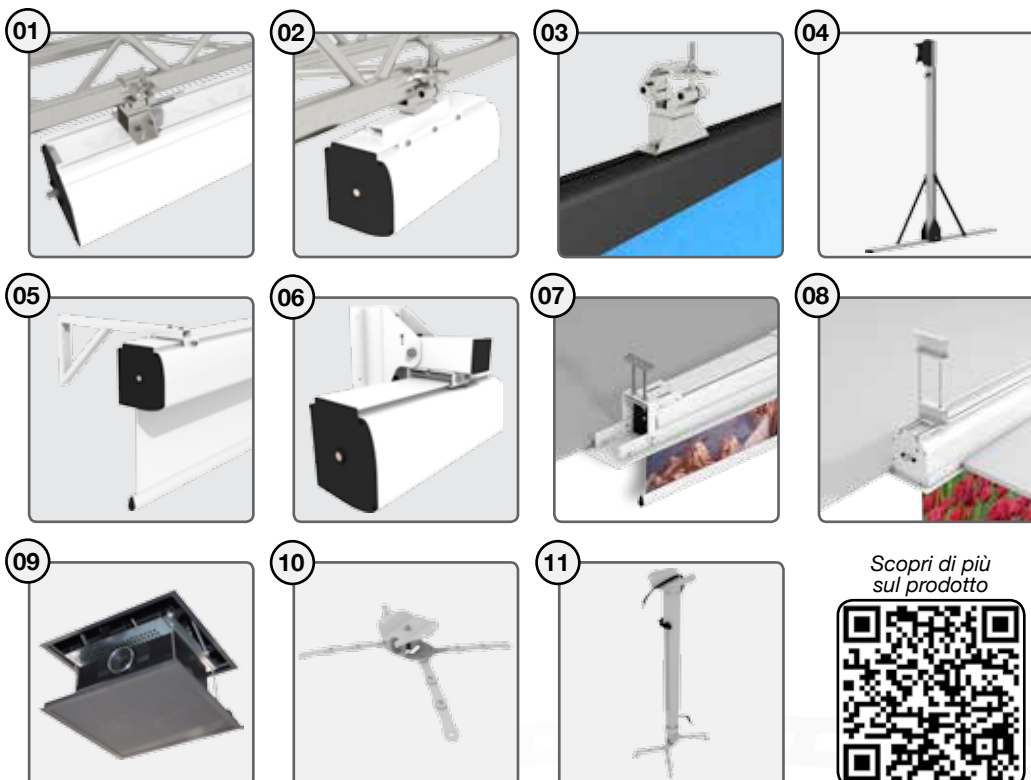

- 01- Staffe di ancoraggio per americana per Major Pro-C
- 02- Staffe di ancoraggio per americana per Ellipse e Major
- 03- Staffe di ancoraggio per americana per Flatmax
- 04- Stativi per posizionamento a pavimento per schermi a cornice
- 05- Staffe distanziatrici per Ellipse e Major
- 06- Staffe per soffitto inclinato per Ellipse, Major e Screen Winch System

- 07- Kit di mascheramento a controsoffitto per Major
- 08- Kit di mascheramento a controsoffitto per Major Pro-C
- 09- Cornici porta pannello per elevatori motorizzati per videoproiettori
- 10- Staffe fisse per videoproiettori: B-7 e B-24
- 11- Staffe telescopiche per videoproiettori: T-Medium e T-Long



# GRANDI TELE OCCHIELLATE

Tele per proiezione di grandi dimensioni con bordi perimetrali rinforzati e occhielli ogni 20 cm.  
Ampia gamma di superfici per proiezione (proiezione frontale, acustiche e per retroproiezione) - certificate ignifughe



## SUPERFICI DI PROIEZIONE

Su tutti gli schermi è disponibile un'ampia gamma di superfici per proiezione, le cui principali caratteristiche sono sotto riportate.

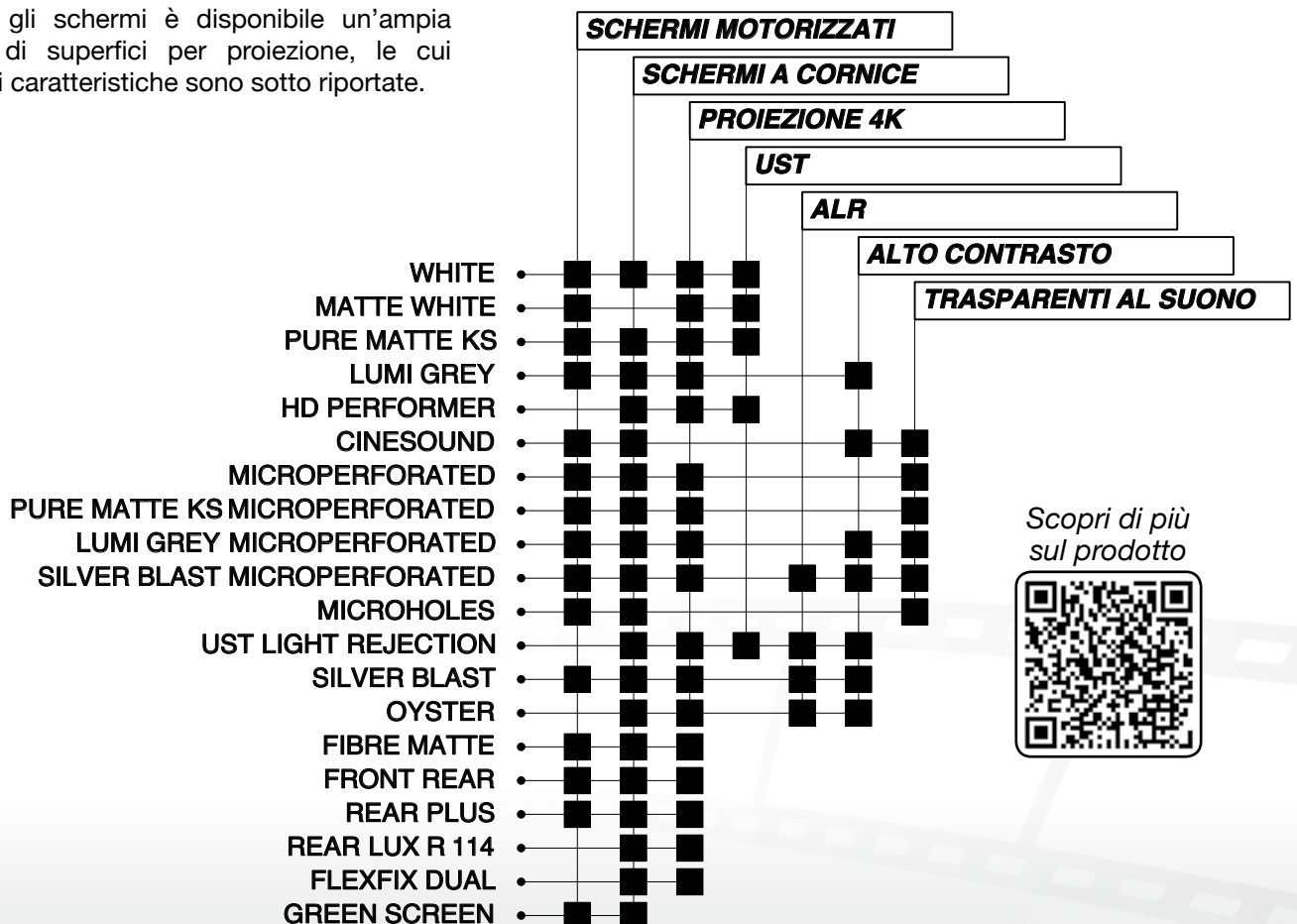

Scopri di più  
sul prodotto

